

MATERIAL HANDLING & STORAGE

“CWG” 3-Phase Electric Winch

สอกรว้านสลิงไฟฟ้า CWG ๓เฟสไฟฟ้า 3 เฟส 380V, 50Hz

COMEUP

คัมอ็พ



KT Code	Model	ความสามารถยก Load Rated (kg)	ความเร็วยก First - Top Layer Speed (m/min)	มอเตอร์ (kw x Pole)	ยกสูง Lifting Height (m)	ขนาดสลิง		น้ำหนัก (kg)	ราคา
						Ø (mm)	ยาว (m)		
C061-CWG30075B	CWG-30075B	300 kg	10-15	1 hp x 4 P	29	6	30	32.5	
C061-CWG30151	CWG-30151	500 kg	12-18	1.5 kw x 4 P	58	9	60	120.0	

“CWG” 3-Phase Electric Winch : High Load

สอกรว้านสลิงไฟฟ้า CWG แบบแรงยกสูง ๓เฟสไฟฟ้า 3 เฟส 380V, 50Hz

COMEUP

คัมอ็พ

CWG 3 เฟส
900 - 5,000 Kg



KT Code	Model	ความสามารถยก Load Rated (kg)	ความเร็วยก First - Top Layer Speed (m/min)	มอเตอร์ (kw x Pole)	ยกสูง Lifting Height (m)	ขนาดสลิง		Net Weight (kg)	Gross Weight (kg)	ราคา
						Ø (mm)	ยาว (m)			
C061-CWG30375	CWG-30375	900 kg	13.0-20.6	5.0 hp x 4 P	58	10.0	60	185	220	
C061-CWG30565	CWG-30565	1100 kg	14.0-25.0	7.5 hp x 4 P	97	12.0	100	250	290	
C061-CWG30750	CWG-30750	2200 kg	6.9-12.6	7.5 hp x 4 P	97	16.0	100	400	450	
C061-CWG31500	CWG-31500	3500 kg	5.8-8	5.5 hp x 6 P	144	18.0	150	800	860	
C061-CWG34000	CWG-34000	5000 kg	8-12.2	15 hp x 4 P	192	22.4	200	1380	1230	

Electric Chain Hoist

สอกรว้านไฟฟ้า CK-500 3M

COMEUP

คัมอ็พ

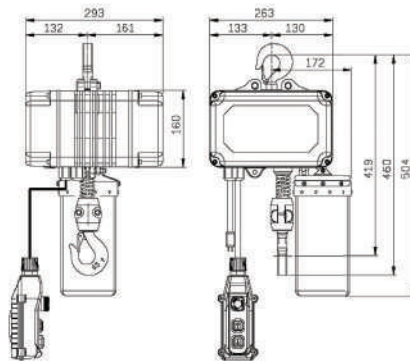

- ทำงานเงียบ ด้วยการร่านของมอเตอร์ชนิดเฟสล็กเกวส
- ขนาดกระทัดรัด ง่ายต่อการติดตั้ง
- ระบบเบรคคู่แบบเฟืองเบรค และมอเตอร์ไดนามิกเบรค
- มีระบบตัดการร่าน เมื่อใช้เกินกำลัง
- ตัวเครื่องทำด้วยอลูมิเนียม จึงแข็งแรงทนทาน

KT Code	Model	ความสามารถยก Load Rated (kg)	ยกสูง Lifting Height (m)	ความเร็วยก First - Top Layer Speed (m/min)	มอเตอร์ (Watt/A)	ขนาดโซ่		โซ่ (นิ้ว)	Net Weight (kg)	ราคา
						Ø (mm)	ยาว (mm)			
C061-CK500	CK-500	500	3	6.5	750W/4.5A	6.3	19	1	27	
C061-CK500B	CK-500B	500	6	6.5	750W/9.5A	6.3	19	1	27	
C061-CK1000	CK-1000	1000	3	3.2	750W/4.5A	6.3	19	2	32	
C061-CK1000B	CK-1000B	1000	6	3.2	750W/9.5A	6.3	19	2	32	